

# Serie AS-FG

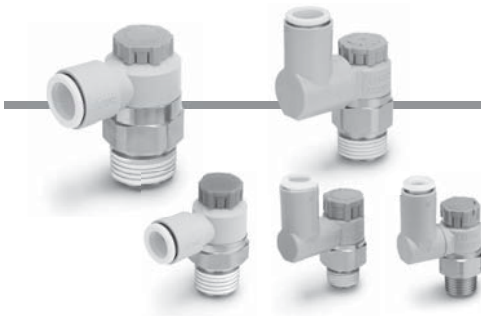

## Codici di ordinazione



### Diam. est. tubo applicabile <sup>Nota 1)</sup>

Millimetri		Pollici	
02	Ø 2	01	Ø 1/8"
23	Ø 3,2 <sup>Nota 2)</sup>	03	Ø 5/32"
04	Ø 4	07	Ø 1/4"
06	Ø 6		

Nota 1) Per selezionare il diam. est. del tubo applicabile, consultare la sezione "Modello" a pagina 14.

Il colore del pulsante di rilascio è bianco (millimetri, pollici).

Nota 2) Usare il tubo di Ø 1/8".

**Taglia corpo**

1	M5 x 0.8 10-32UNF
---	----------------------

**Attacco**

M5	M5 x 0.8
U10/32	10-32UNF

**Taglia corpo 1**

AS 1 2 0 1 FG - M5 - 06 A -

**Taglia corpo 2/3/4**

AS 2 2 0 1 FG - 01 - 06 S A -

**Taglia corpo**

2	1/8, 1/4
3	3/8
4	1/2

**Tipo**

2	Gomitto
3	Universale

**Tipo di regolazione <sup>Nota)</sup>**

0	Regolazione in scarico
1	Regolazione in alimentazione

Nota) È possibile identificare a livello visivo i tipi con regolazione in scarico e alimentazione attraverso il colore della manopola.  
Regolazione in scarico: Grigio  
Regolazione in alimentazione: Azzurro

### Tipo in acciaio inox (acciaio inox 303)

Nota 1) È possibile identificare a livello visivo il materiale attraverso il colore del pulsante di rilascio.

Tipo in acciaio inox: Bianco

Nota 2) Il bianco è usato anche per la misura in pollici.

**Filettatura**

—	R
N	NPT
G	G

**Esecuzioni speciali**  
Maggiori informazioni a pagina 25.

**Tipo bloccabile**

### Tipo di tenuta

—	Senza materiale di tenuta
S	Con materiale di tenuta

Nota) Il tipo di O-ring di tenuta incassato è usato per il tipo a filettatura G.

Selezionare "—/Senza materiale di tenuta".

Esempio) AS2201FG-G01-06A

### Diam. est. tubo applicabile <sup>Nota 1)</sup>

Millimetri		Pollici <sup>Nota 3)</sup>	
23	Ø 3,2 <sup>Nota 2)</sup>	01	Ø 1/8"
04	Ø 4	03	Ø 5/32"
06	Ø 6	07	Ø 1/4"
08	Ø 8	09	Ø 5/16"
10	Ø 10	11	Ø 3/8"
12	Ø 12	13	Ø 1/2"
16	Ø 16		

Nota 1) Per selezionare il diam. est. del tubo applicabile, consultare la sezione "Modello" a pagina 14.

Il colore del pulsante di rilascio è bianco (millimetri, pollici).

Nota 2) Usare il tubo di Ø 1/8".

Nota 3) Per il tipo a filettatura G è disponibile solo la misura in millimetri.

### Attacco

01	1/8
02	1/4
03	3/8
04	1/2

**Valvola a spillo/Caratteristiche di portata**

**AS1201FG-M5, AS1211FG-M5  
 AS1301FG-M5, AS1311FG-M5**

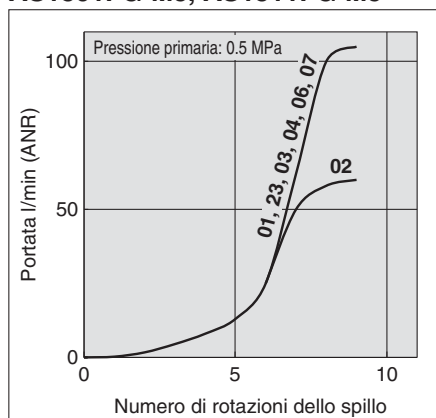

Nota) -U10/32 presenta le stesse specifiche di M5.

**AS2201FG-01, AS2211FG-01  
 AS2301FG-01, AS2311FG-01**

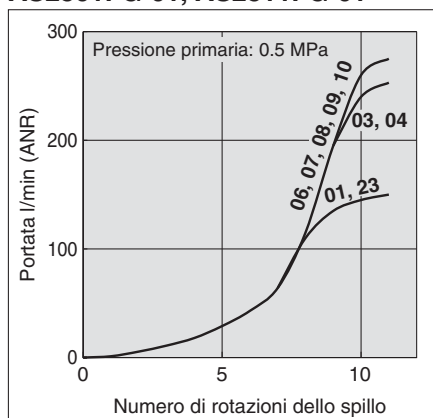

**AS2201FG-02, AS2211FG-02  
 AS2301FG-02, AS2311FG-02**

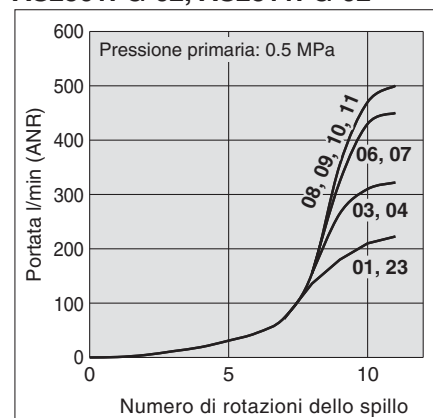

**AS3201FG, AS3211FG  
 AS3301FG, AS3311FG**

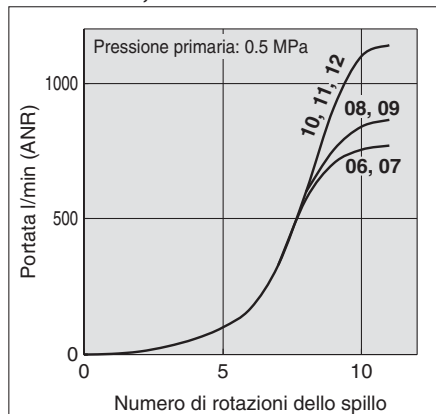

**AS4201FG, AS4211FG  
 AS4301FG, AS4311FG**

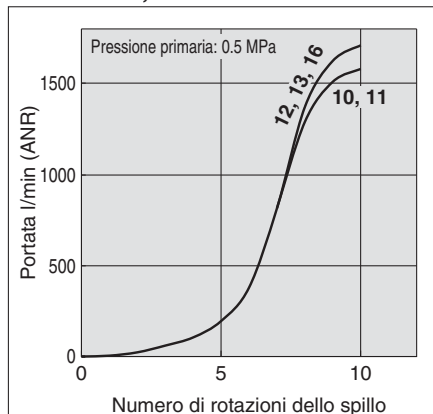

Nota) I numeri al di sopra delle curve della portata nei grafici indicano il diametro del tubo come viene definito dal numero di prodotto.

Materiale di tenuta/Guarnizione tenuta  
**AS-FG**  
**AS**

O-ring di tenuta incassato

Guarnizione di tenuta  
**Uni-AS**

# Serie AS-FG

## Costruzione

### Tipo a gomito

Tipo di tenuta: Guarnizione di tenuta  
Per M5, 10-32UNF

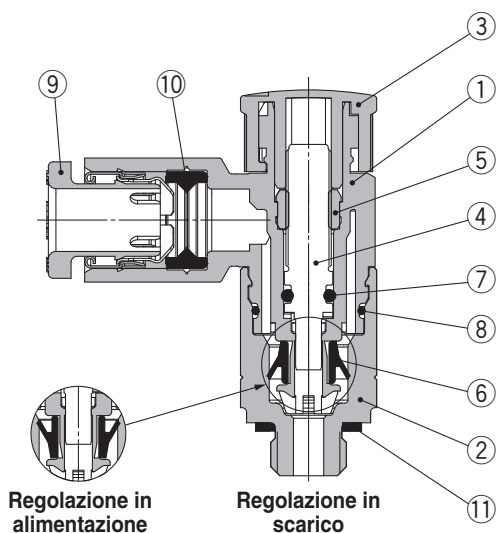

Tipo di tenuta: Materiale di tenuta  
Per filettatura R, NPT

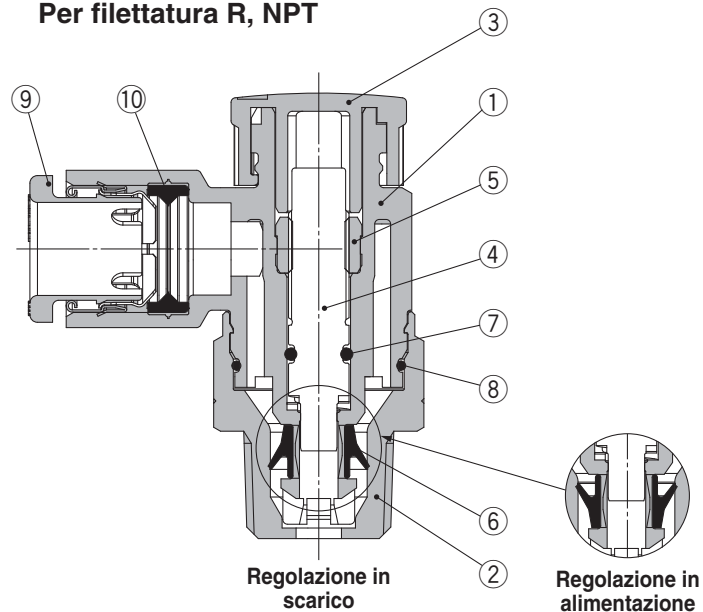

Tipo di tenuta: O-ring di tenuta incassato  
Per filettatura G

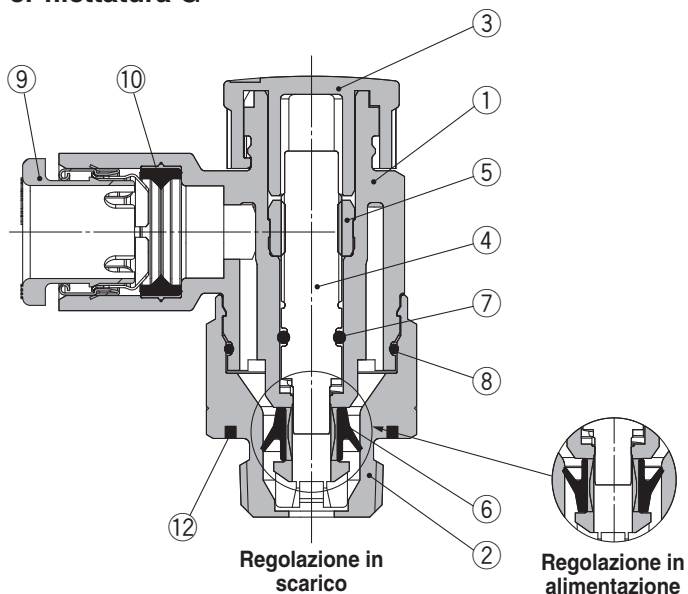

### Componenti

N°	Descrizione	Materiale	Nota
1	Corpo A	PBT	
2	Corpo B	Accero inossidabile	
3	Manopola	POM	
4	Spillo	PBT	
5	Guida spillo	Accero inossidabile	
6	Guarnizione a U	HNBR	
7	O-ring	NBR	
8	O-ring	NBR	
9	Collare	—	
10	Tenuta	NBR	
11	Guarnizione	Acciaio inox, NBR	
12	Tenuta	NBR	

## Dimensioni/ Tipo a gomito

Tipo di tenuta: Materiale di tenuta  
Per filettatura R, NPT

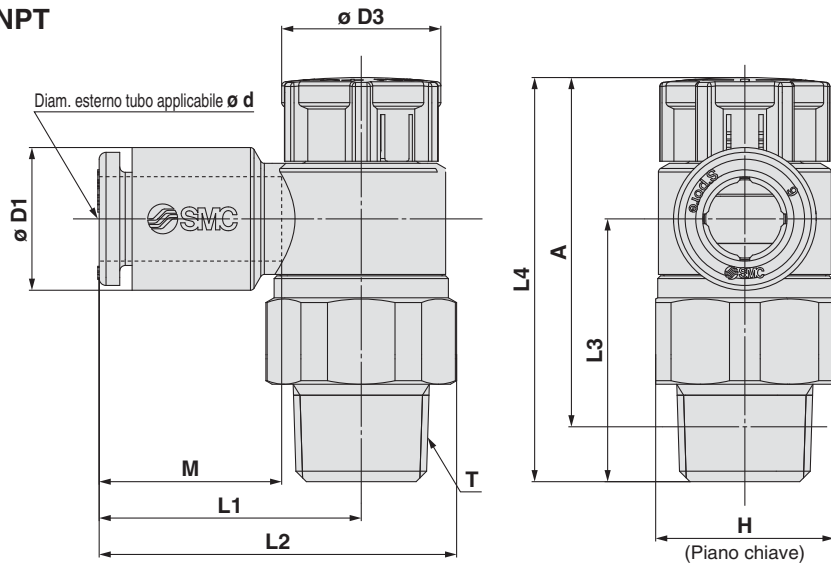

### Millimetri

Modello	d	T	H	D1	D3	L1	L2	L3	L4 <small>Nota 1)</small>		A <small>Nota 1)</small>		M	Peso [g]			
									Sbloccato	Bloccato	Sbloccato	Bloccato					
AS22□1FG-01-23(S)A	3.2	1/8	13 (12.7)	7.2	12	19.1	26.2	19.1	30.6	29.2	27.5	26.1	13.3	9 (9)			
AS22□1FG-01-04(S)A	4			10.4										22.4	29.5	10 (9)	
AS22□1FG-01-06(S)A	6			13.2										25.3	32.4	11 (10)	
AS22□1FG-01-10(S)A	10			15.9												12 (11)	
AS22□1FG-02-23(S)A	3.2	1/4	17 (17.5)	7.2	13	20.9	30.2 (30.3)	22.6	36.6	35	31.1	29.5	13.3	17 (18)			
AS22□1FG-02-04(S)A	4			10.4										23.4	32.7 (32.8)	18 (19)	
AS22□1FG-02-06(S)A	6			13.2										23.9	33.2 (33.3)	19 (20)	
AS22□1FG-02-08(S)A	8			15.9										26.9	36.2 (36.3)	20 (20)	
AS22□1FG-02-10(S)A	10																
AS32□1FG-02-06(S)A	6	1/4	19	10.4	16.6	21.8	32.1	36.4	50	48.4	44.5	42.9	13.3	40 (40)			
AS32□1FG-02-08(S)A	8			13.2										22.7	33	41 (41)	
AS32□1FG-02-10(S)A	10			15.9										26.7	37	42 (42)	
AS32□1FG-02-12(S)A	12			18.5										29.7	40	43 (43)	
AS32□1FG-03-06(S)A	6	3/8	19	10.4	16.6	21.8	32.1	28.7	42.3	40.7	37.1	35.5	13.3	29 (30)			
AS32□1FG-03-08(S)A	8			13.2										22.7	33	30 (31)	
AS32□1FG-03-10(S)A	10			15.9										26.7	37	31 (31)	
AS32□1FG-03-12(S)A	12			18.5										29.7	40	32 (33)	
AS42□1FG-04-10(S)A	10	1/2	24 (23.8)	15.9	18.8	27.4	40.3 (40.2)	36.2	50.8	49.2	43.7	42.1	15.6	52 (51)			
AS42□1FG-04-12(S)A	12			18.5										30.8	43.7 (43.6)	35.1	54 (53)
AS42□1FG-04-16(S)A	16			23.8										34.8	47.7 (47.6)	32.7	58 (57)

Nota 1) Dimensioni di riferimento    Nota 2) Dimensioni di riferimento dopo l'installazione della filettatura    Nota 3) ( ) sono le dimensioni della filettatura NPT

### Pollici

Modello	d	T	H	D1	D3	L1	L2	L3	L4 <small>Nota 1)</small>		A <small>Nota 2)</small>		M	Peso [g]		
									Sbloccato	Bloccato	Sbloccato	Bloccato				
AS22□1FG-01-01(S)A	1/8"	1/8	13 (12.7)	7.2	12	19.1	26.2	19.1	30.6	29.2	27.5	26.1	13.3	9 (9)		
AS22□1FG-01-03(S)A	5/32"			11.2										20.8	27.9	10 (9)
AS22□1FG-01-07(S)A	1/4"			13.2										22.4	29.5	11 (10)
AS22□1FG-01-09(S)A	5/16"															
AS22□1FG-02-01(S)A	1/8"	1/4	17 (17.5)	7.2	13	20.9	30.2 (30.3)	22.6	36.6	35	31.1	29.5	13.3	17 (18)		
AS22□1FG-02-03(S)A	5/32"			11.2										23.4	32.7 (32.8)	18 (18)
AS22□1FG-02-07(S)A	1/4"			13.2										23.9	33.2 (33.3)	19 (19)
AS22□1FG-02-09(S)A	5/16"			15.5										26.4	35.7 (35.8)	20 (20)
AS22□1FG-02-11(S)A	3/8"															
AS32□1FG-02-07(S)A	1/4"	1/4	19	11.2	16.6	21.8	32.1	36.4	50	48.4	44.5	42.9	13.3	40 (40)		
AS32□1FG-02-09(S)A	5/16"			13.2										22.7	33	41 (41)
AS32□1FG-02-11(S)A	3/8"			15.5										26.7	37	42 (42)
AS32□1FG-02-13(S)A	7/16"			18.5										29.7	40	43 (43)
AS32□1FG-03-07(S)A	1/4"	3/8	19	11.2	16.6	21.8	32.1	28.7	42.3	40.7	37.1	35.5	13.3	29 (30)		
AS32□1FG-03-09(S)A	5/16"			13.2										22.7	33	30 (31)
AS32□1FG-03-11(S)A	3/8"			15.5										26.7	37	31 (31)
AS32□1FG-03-13(S)A	7/16"			18.5										29.7	40	32 (33)
AS42□1FG-04-11(S)A	3/8"	1/2	24 (23.8)	15.5	18.8	27.4	40.3 (40.2)	36.2	50.8	49.2	43.7	42.1	15.6	52 (51)		
AS42□1FG-04-13(S)A	1/2"			19.3										30.9	43.8 (43.7)	34.7

Nota 1) Dimensioni di riferimento    Nota 2) Dimensioni di riferimento dopo l'installazione della filettatura    Nota 3) ( ) sono le dimensioni della filettatura NPT