

Manometri

Manometro per usi generici

G43 (Esecuzione DT)

ø est.: ø43



G43-10-01

Caratteristiche standard

Modello		G43
Tipo		Esecuzione DT (Filettatura lato posteriore)
Precisione di indicazione		±3% F.S. (in tutto l'intervallo)
Materiale	Cassa	Acciaio inox
	Coperchio	Vetro
	Colonna	Ottone
Modello applicabile	R(PT) 1/8	IP200, IP600, IT600, IR200
	R(PT)	—

Modello (Standard)

Modello	Campo della pressione		Unità di misura	Filettatura di collegamento	Nota
	MPa				
G43-2-01 ÷ 02	0 ÷ 0.2		MPa	R(PT) 1/8, 1/4	—
G43-4-01 ÷ 02	0 ÷ 0.4				
G43-6-01	0 ÷ 0.6				
G43-10-01 ÷ 02	0 ÷ 1.0				

Modello (Esecuzioni su richiesta)

Modello	Campo della pressione			Unità di misura	Filettatura di collegamento	Nota
	MPa	kgf/cm ²	psi			
G43-2-01 ÷ 02-X7	—	0 ÷ 2	0 ÷ 30	kgf/cm ² psi Duplice indicazione	R(PT) 1/8, 1/4	—
G43-4-01 ÷ 02-X7	—	0 ÷ 4	0 ÷ 60			
G43-6-01-X7	—	0 ÷ 6	0 ÷ 90			
G43-10-01 ÷ 02-X7	—	0 ÷ 10	0 ÷ 150			
G43-7-02	0 ÷ 0.7	—	—	MPa	R(PT) 1/4	—

Dimensioni

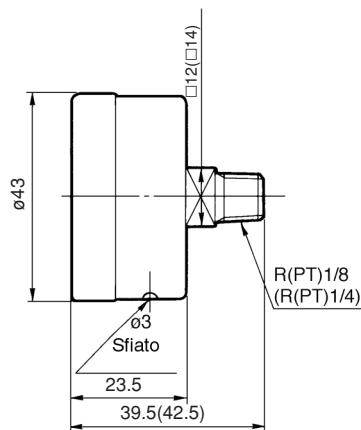

Le dimensioni nella filettatura di collegamento R(PT) 1/4